



Déclencheur Manuel à levier Type : 4105

0	PS	24/04/14
1		
2		
3		
4		
5		

N° de fiche :

041904.105

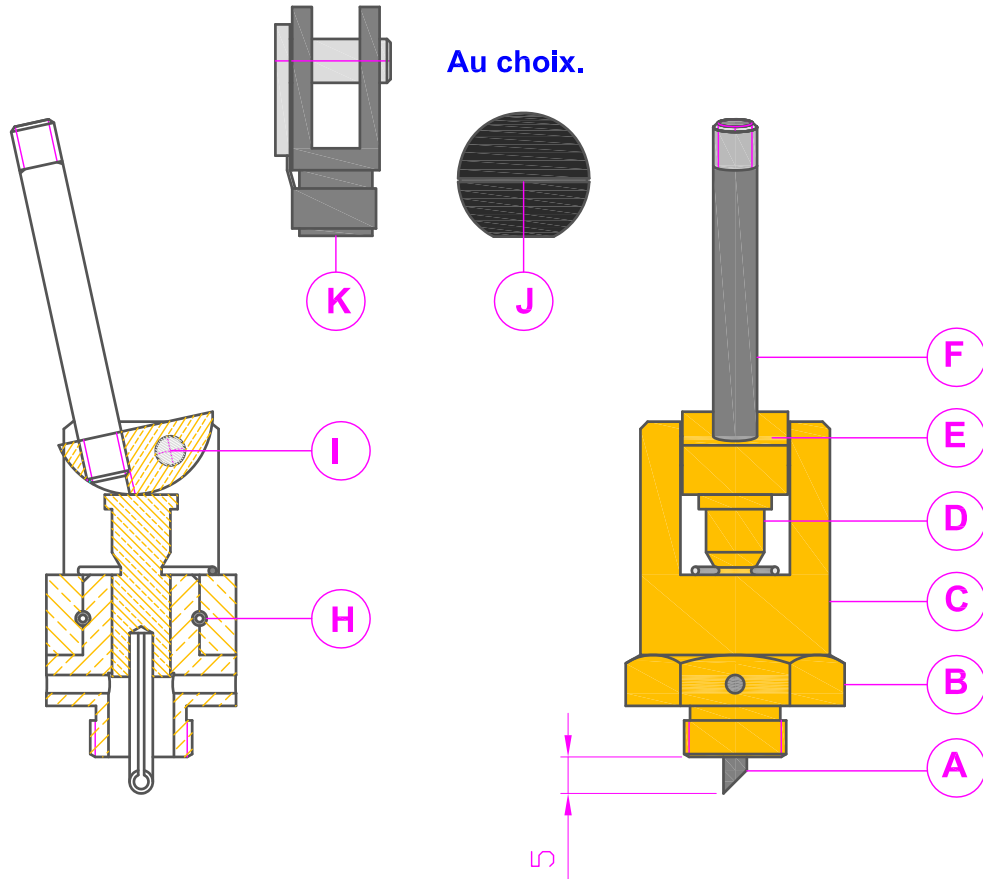

IMPORTANT :

Avant de visser ce déclencheur sur une vanne, vérifier que le poinçon A est sorti de 5 mm seulement.

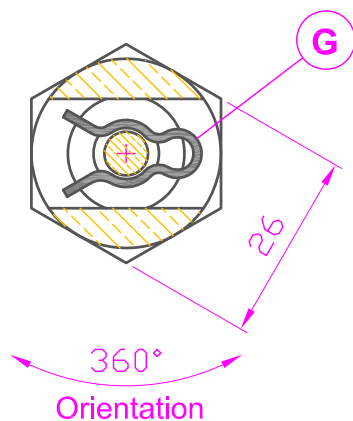

- A Poinçon
- B Corps
- C Bouchon
- D Piston
- E Came
- F Tige Ø6
- G Epingle de sureté
- H Goupille Ø2 (Qté : 2)
- I Tige Ø4
- J Boule
- K Chape

Avant le montage sur une vanne, vérifier la bonne position de l'épingle de sureté.

Poids : 150g

Tarif Douanier : 84818099